

## JUEGO DE DUCHA 5 FUNCIONES

Especificaciones Técnicas



### Descripción:

Conexión 1/2"

### Terminación:

Cromo

### Incluye:

Maneral de 5 funciones

Flexible de 1,75 mt

Soporte móvil

Cód. 21ST7210004

### DIBUJO TÉCNICO

\*Dimensiones Críticas sin escala

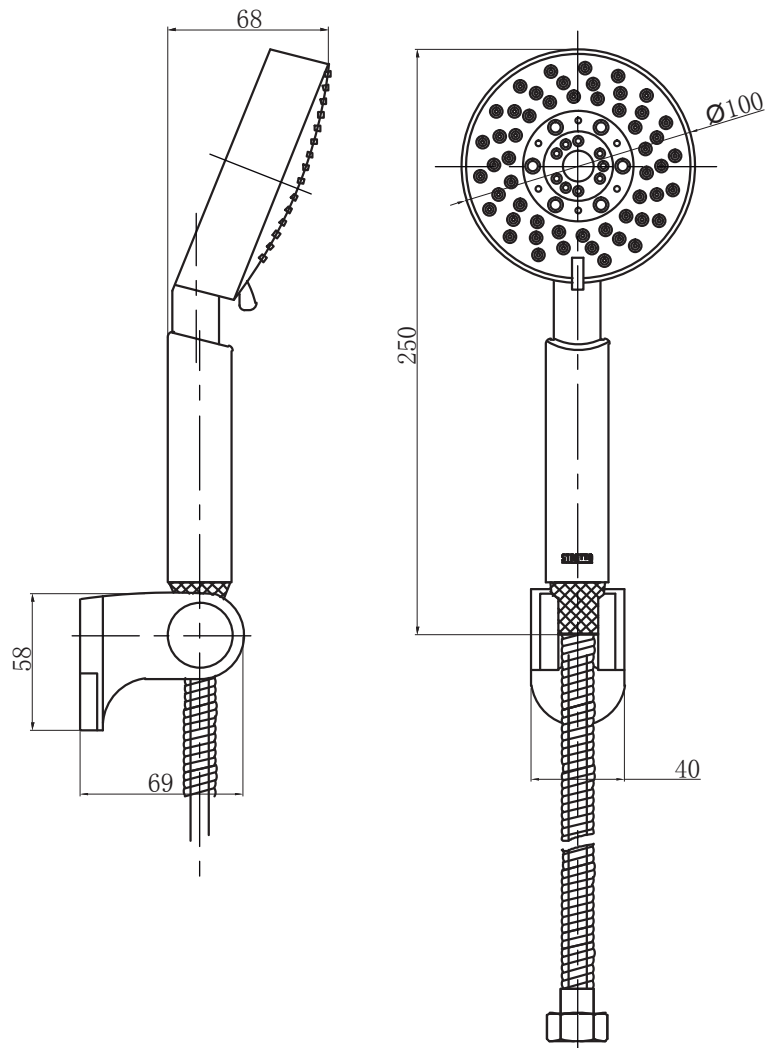

### Garantía 2 años:

Para mayor información sobre la garantía de este producto y otras consultas

[ingrese a www.stretto.cl](http://www.stretto.cl)